

# Les différentes tailles d'Hygieniser disponibles

Capacités et temps de séjour à la densité de produit de 0,6 tonne par M<sup>3</sup>  
Seulement pour information, veuillez consulter CPM pour étudier votre projet

## CPM 36LLJ8

Jusqu'à 12 tonnes par heure à 3 min. de temps de séjour

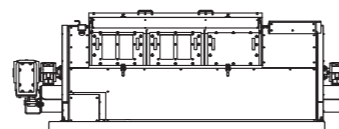

## CPM 42LLJ8

Jusqu'à 15 tonnes par heure à 3 min. de temps de séjour

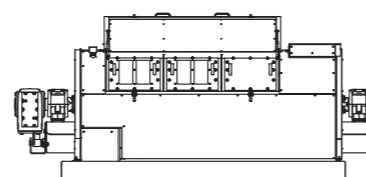

## CPM 42LLJ12

Jusqu'à 28 tonnes par heure à 3 min. de temps de séjour

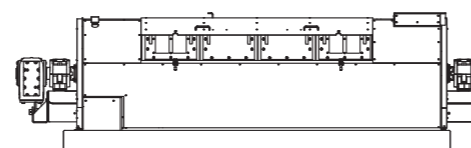

## CPM 42LLJ17

Jusqu'à 38 tonnes par heure à 3 min. de temps de séjour

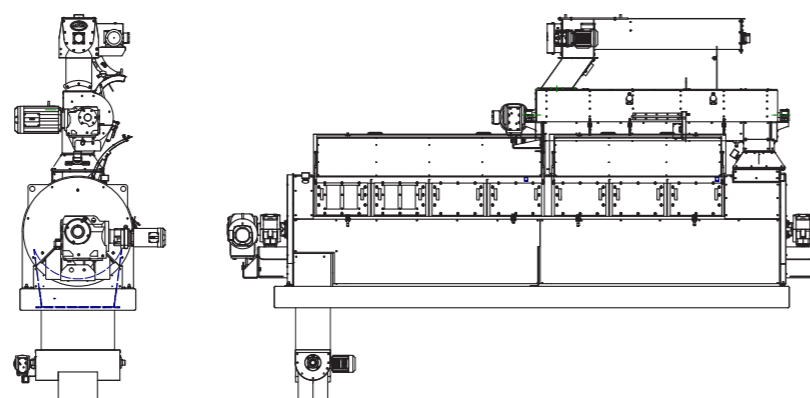

Contactez-nous pour obtenir vos pièces d'origine CPM au meilleur prix et avec le meilleur délai de livraison



CPM EUROPE BV

Rijder 2  
1507 DN Zaandam  
Pays-Bas

+31 (0) 75 65 12 611

Info@cpmeurope.nl  
www.cpmeurope.nl



CHEMIN DE NUISEMENT  
Z.I. DES CENTS ARPENTS

28500 Vernouillet  
France

+33 (0)237 625 080

contact@esi-agro.fr  
www.esi-agro.fr

CPM Europe. Votre Partenaire en Productivité

# CPM Europe.

## Les différences et avantages du traitement thermique CPM



Si moins de 10 unités formant colonies est demandé



GLOBAL PARTNER  
SINCE 1883



CPM Europe. Votre Partenaire en Productivité

# Qu'est-ce que le traitement thermique?

## L'objectif est de maximiser la sécurité contre la salmonelle



### Par une combinaison de paramètres dans le process:

- Produit chauffé à 85° C
- Produit retenu à temp. entre 2 et 6 minutes
- Toutes les particules de produit reçoivent le même traitement (Flux de produits premier entré, premier sorti)



**Conditionneur hygiénique**  
La fonction de démarrage à chaud assurant que seul le produit chaud est évacué



**CPM Hygieniser**  
Assurer un flux de produit premier entré, premier sorti à température de produit constante de 85 degrés Celcius

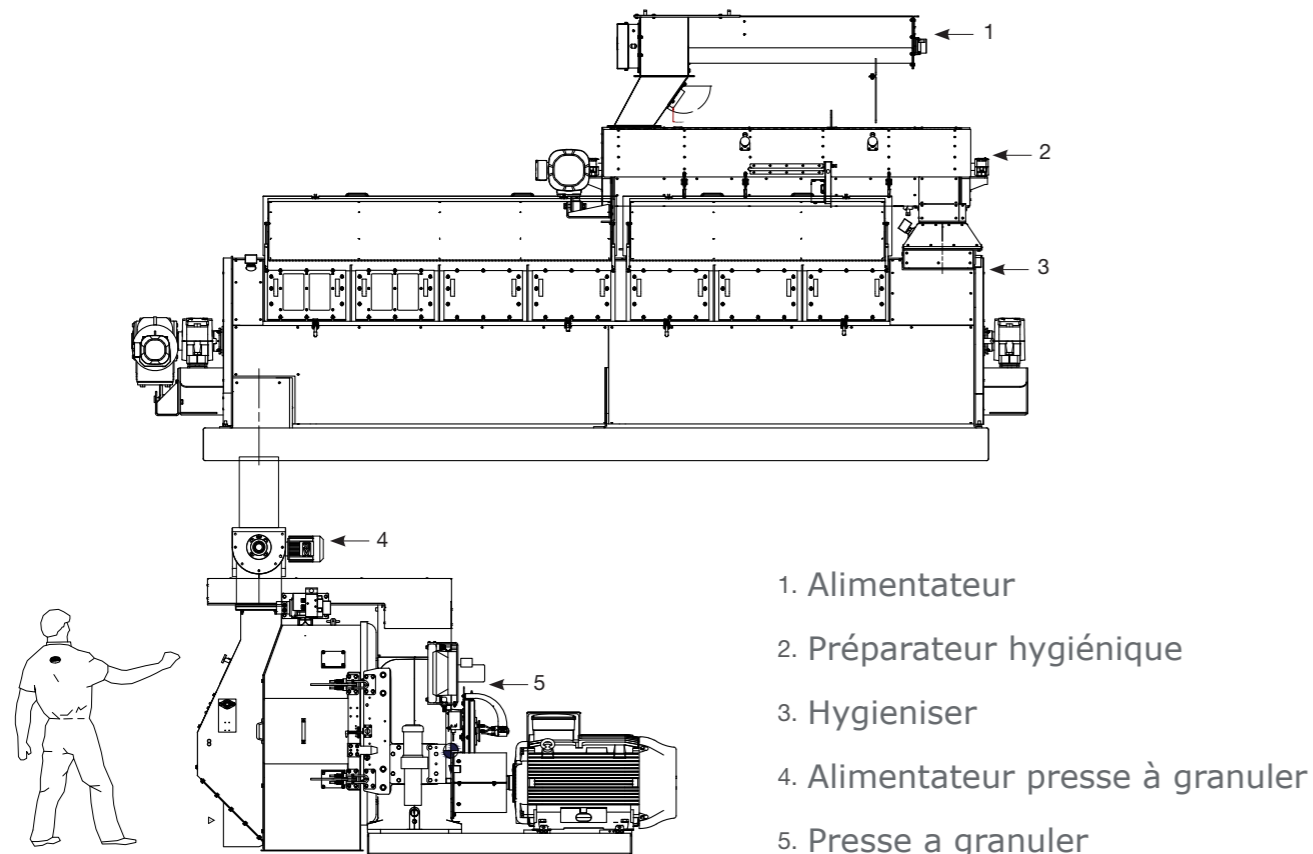

**CPM Europe. Votre Partenaire en Productivité**